

# TURBO FONTE®



## Poêle à bois SOLVEIG OPTIMA MURAL

Puissance nominale : 6 kW

Rendement : 83,6 %

CO à 13% d'O<sub>2</sub> : 920 mg/Nm<sup>3</sup>

Température des fumées : 214°C

Poussières : 40 mg/Nm<sup>3</sup>

NOx : 125 mg/Nm<sup>3</sup>

COV : 51 mg/Nm<sup>3</sup>

Classe énergétique : A+

Rendement saisonnier (ETAS) : 74,6 %

Indice efficacité énergétique : 112

Longueur des bûches : 35 cm

Sortie fumée : Ø 150 (arrière ou dessus)

Raccordable air extérieur : Ø 125 (arrière ou dessous)

Conforme à la norme EN 13240

## LES FINITIONS



Acier noir



Pierre Ollaire



Céramique noir



Céramique blanc mat



RE 2020



RACCORDABLE  
AIR EXTÉRIEUR



VITRE  
CLAIRE



# TURBO FONTE®

## Poêle à bois SOLVEIG OPTIMA MURAL

### LES ASPECTS TECHNIQUES

- Raccord direct air extérieur inclus : à l'arrière du poêle
- Tirette unique pour les réglages d'arrivée air primaire et secondaire
- Appareil à double combustion donc moins de cendre
- Tiroir cendrier indépendant pour faciliter l'entretien

### AVANTAGES DE LA CHAMOTTE

- Grande capacité d'accumulation et restitution progressive de la chaleur pendant une longue durée
- Restitution plus homogène à 360° autour de l'appareil
- Excellente résistance des intérieurs en chamotte aux chocs thermiques et mécaniques
- Fabrication à partir de produits naturels (argile cuite à haute température - 1 300° - 1 400° C)
- Matériau facilement recyclable

### AVANTAGES DE LA CÉRAMIQUE

- Entretien facile
- Substance minérale, qui accumule la chaleur du feu et qui la restitue lentement
- Fabrication à partir de produits naturels (terre cuite)

### AVANTAGES DE LA PIERRE OLLAIRE

- Pierre naturelle à capacité d'accumulation
- Restitution de la chaleur pendant 1h30 après extinction du feu (145 kg)
- Excellente conductivité thermique grâce à sa structure dense et sa composition minérale (talc 45 %, magnésite 45 %, chlorite 10 %)
- Densité de la pierre ollaire qui empêche l'humidité et les produits chimiques de pénétrer dans la pierre

### LES POINTS FORTS

- Grande vision du feu
- Meuble décoratif avec possibilité de céramique ou pierre ollaire
- Élégance et Sobriété (Vitre sérigraphiée)

### SCHÉMAS

VUE DE FACE

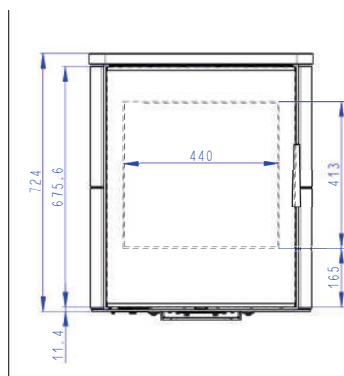

VUE DE CÔTÉ

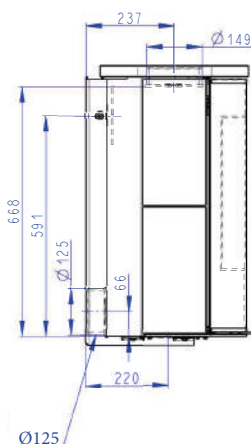

VUE DE DESSUS

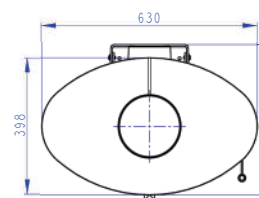

	ACIER	CÉRAMIQUE	OLLAIRE
Hauteur	70,2 cm	72,4 cm	72,4 cm
Largeur	62,8 cm	63 cm	63 cm
Profondeur	39,8 cm	39,8 cm	39,8 cm
Poids	130 kg	132 kg	145 kg
Buse arrivée d'air			

**GARANTIE 5 ans** sur les pièces de fonte et d'acier sauf pièces d'usure: vitre, joints, intérieurs réfractaires (vermiculite).  
(se référer à la notice de l'appareil pour plus d'information)